

WHEEL LATHE REPLACEMENT BLADE

P4616



INSTRUCTIONS

1. Lay Wheel Lathe on flat surface. Unscrew and remove the two plate screws.
2. Lift off plate and remove blade. Set new blade in groove, beveled edge facing down.
3. Replace plate, aligning lip of adjustment knob screw with slot in blade. Replace and tighten screws.

INSTRUCTIONS

1. Poser l'appareil de calibration de roue (Wheel Lathe) sur une surface plane. Dévisser et enlever les deux vis de la plaque.
2. Soulever la plaque et retirer la lame. Placer la nouvelle lame dans la rainure, le bord biseauté vers le bas.
3. Reposer la plaque, en alignant la lèvre de la vis du bouton de réglage avec la fente de la lame. Replacer et serrer les vis.

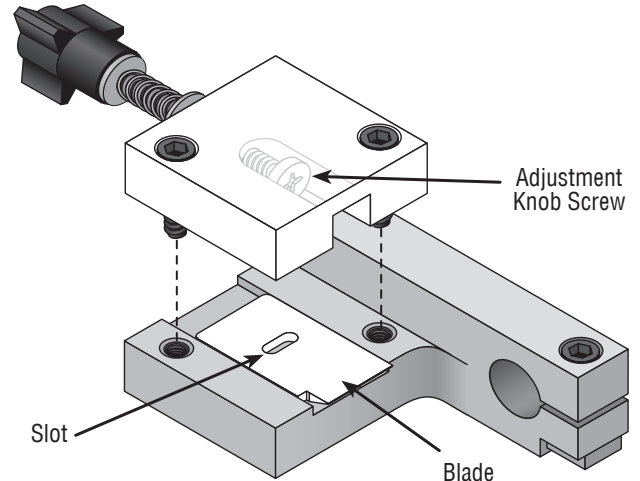

Patent: US 7243582 B1

WARNING: Sharp objects! Choking Hazard! Small parts. Not intended for children under 3 years. Adult supervision required.
AVERTISSEMENT: Objet pointu! Danger d'étranglement! Petites pièces. Pas recommandé pour les enfants de moins de 3 ans. Supervision d'un adulte requise.

CAUTION: Tools recommended. Use with care.
MISE EN GARDE: Outils recommandés. Utiliser avec précaution.